

# 空心杯系列

# Coreless motor

28MM,无刷空心杯

28MM, brushless coreless motor

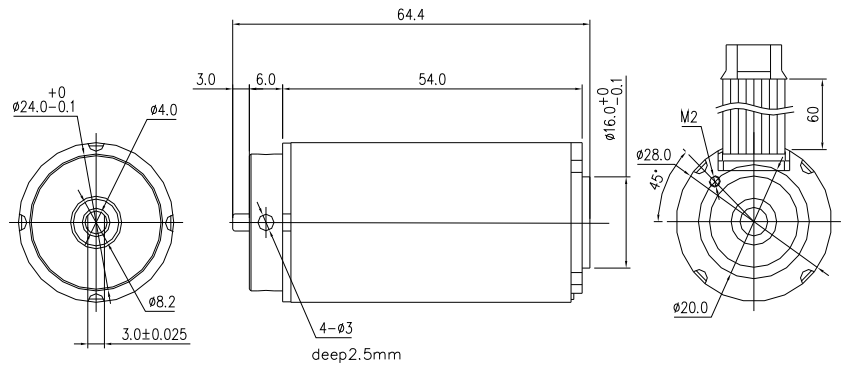

## 电机参数 MOTOR PARAMETER

额定电压下数值 At rated voltage condition

电机型号	CB2854		无霍尔传感器		霍尔传感器		
			IN-01A	IN-02A	IH-01A	IH-02A	
1	额定电压	Rated voltage	V	24V	30V	24V	30V
2	空载转速	No-load speed	rpm	12560	15700	12560	15700
3	空载电流	No-load current	mA	300	320	300	320
4	额定转速	Rated speed	rpm	10760	13740	10760	13740
5	额定转矩	Rated torque	mNm	40	32	40	32
6	额定电流	Rated current	A	2	1.8	2	1.8
7	堵转转矩	Stall torque	mNm	300	255	300	255
8	堵转电流	Stall current	A	15	18.7	15	18.7
9	最大效率	Max. efficiency	%	81	82	81	82
<b>电机常数 Motor constant</b>							
10	电枢电阻	Terminal resistance	$\Omega$	1.6	1.6	1.6	1.6
11	电枢电感	Terminal inductance	mH	0.45	0.45	0.45	0.45
12	转矩常数	Torque constant	mNm/A	21.3	21.3	21.3	21.3
13	速度常数	Speed constant	rpm/V	520	520	520	520
14	转子惯量	Rotor inertia	gcm <sup>2</sup>	18	18	18	18

## 电机特性 MOTOR CHARACTERISTIC 电机运行范围 MOTOR RUNNING RANGE

**热参数 Thermal parameters**  
 环境温度范围 Ambient temperature -20~+40℃  
 绕组最高允许温度 Max. permissible winding temperature 100℃

**机械参数 Mechanical parameters**  
 最高允许转速 Maximum permissible speed 20000rpm  
 最大轴向载荷(动态) Max. axial load (dynamic) 5.2N  
 最大允许安装力(静态) Max. force for press fits(static) 100N  
 最大径向载荷(离法兰5mm处) Max. radial loading, (5 mm from flange) 22N

**其他参数 Others parameters**  
 电机磁极对数 Number of pole pairs 1  
 电机相数 Number of motor phase 3  
 电机质量 Weight of motor 190g

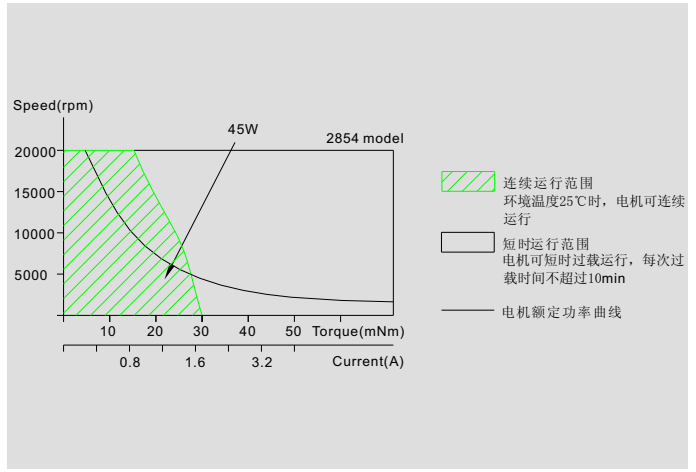

说明：主要应用于电动螺丝刀，医疗器械，工业设备等配合减速箱使用可以得到低转速大扭矩，可为客户定制开发。